

SPRZĘGŁO HYDRAULICZNE / ODMULACZ Typ SH/OM

Sprzęgła hydrauliczne SH/OM przeznaczone są do rozdzielenia obiegu kotłowego i grzewczego. Stosowane są w układach średniej i dużej mocy, składających się z jednego lub wielu kotłów, a zwłaszcza z kilku obiegów grzewczych (np. obieg ogrzewania podłogowego + obieg ogrzewania grzejnikowego + obieg ogrzewania c.w.u.). W tego typu obiegach zastosowanie sprzęgła hydraulicznego eliminuje konieczność zrównoważenia przepływów pomp - sprzęgło hydrauliczne powoduje niezależne działanie poszczególnych obiegów i niezakłóconą pracę pomp (pompy nie zakłócają się wzajemnie). Dodatkową funkcją sprzęgła jest odmulanie układu i jego odpowietrzanie. Sprzęgło hydrauliczne także chroni kocioł przed zbyt niską temperaturą wody powrotnej (korozja niskotemperaturowa).

Wyróżnia się 3 podstawowe przypadki pracy sprzęgła:

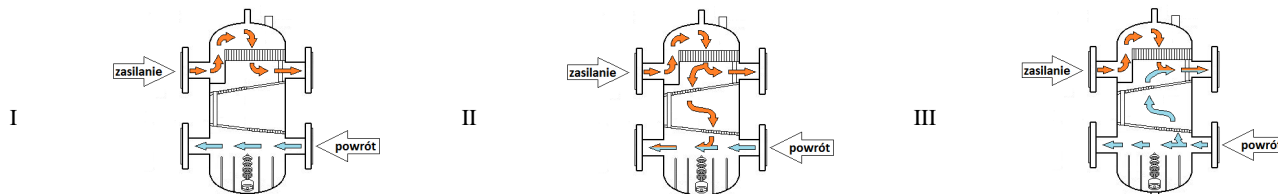

I. Zapotrzebowanie na ciepło ze strony instalacji grzewczej jest równe ilości ciepła jakie wytwarza kocioł. W tej sytuacji ilość czynnika grzewczego wytwarzanego przez kocioł jest równa ilości odbieranej przez obieg grzewczy;

II. Zapotrzebowanie na ciepło ze strony instalacji grzewczej jest mniejsze niż ilość ciepła wytwarzana przez kocioł (zawory termostaticzne na grzejnikach są „poprzysmykane”). W tej sytuacji część czynnika grzewczego wraca przez sprzęgło bezpośrednio do kotła i daje sygnał automatyce kotłowej do zmniejszenia mocy kotła lub jego wyłączenia;

III. Zapotrzebowanie na ciepło ze strony instalacji grzewczej jest większe niż ilość ciepła wytwarzana przez kocioł. W tej sytuacji pompy instalacji grzewczej podsysają część strumienia czynnika grzewczego poprzez sprzęgło, co daje sygnał automatyce kotłowej do zwiększenia mocy kotła.

Praca sprzęgła odbywa się automatycznie bez konieczności regulacji.

Wersje wykonania:

Króćce: kołnierzowe; gwintowane lub do spawania

- malowany antykorozyjnie
- nierdzewny (atest PZH)

Dane techniczne:

Najwyższe dopuszczalne ciśnienie, warianty:

I - Pn 6 bar

II - Pn 16 bar

Najwyższa dopuszczalna temperatura 110 °C

Medium: woda / glikol

- Przegrody odmulające
- Płyty w części perforowane
- Króciec odpowietrzający Dn 15
- Króciec spustowy Dn 50
- Króciec czujnika temperatury Dn 25
- Przegroda separacyjna
- Wkład magnetyczny (opcjonalnie)

B* Wysokość od podłoża - 190mm

*Sprzęgła mogą być wyposażone w nogi wsporcze (stałe lub regulowane)

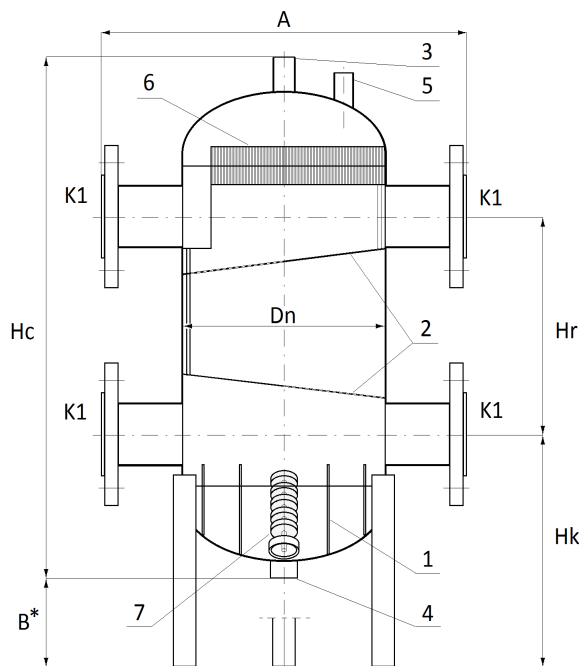

SH/OM

Wielkość typ	Moc [kW]	Przepływ [m³h]	Poj. V/ l	Średnica DN	Króćce K1	Wymiary				Waga [kg]
						Hc	Hr	Hk	A	
SH/OM 50/219	135	6	22	219	50	640	230	342	419	29
SH/OM 65/219	180	8	22	219	65	640	230	350	419	31
SH/OM 80/219	280	12	22	219	80	640	230	440	419	34
SH/OM 100/324	450	20	64	324	100	890	340	465	524	50
SH/OM 125/324	700	30	64	324	125	890	340	465	524	58
SH/OM 150/420	1150	50	110	420	150	1300	500	590	620	74
SH/OM 200/420	2300	100	110	420	200	1300	500	650	620	89